

14 Montering med skruv eller spik

På bjälkar eller på undergolv av trä eller spånskiva.

1 Underlag. Före inläggning kontrolleras att golvbjälkarna eller spikreglarna är plana och ligger i nivå. Använd en lång riktbräda och vattenpass.

Ojämnheter justeras genom hyvling eller genom att sala på remsor av tunn board. Vid läggning på befintligt undergolv används grålumpapp, eller skumplastfolie avsedd för golvläggning, som helt mellanskikt. Det dämpar stegljud.

2 Första brädan. Första brädan läggs med notsidan mot ena långväggen. Sätt 10 mm tjocka distansklossar mellan vägg och bräda både på kortsida och långsida.

3 Längdinpassning. Brädan som ska kapas vid vägg ändvänds och skjuts in mot vägg med en 10 mm tjock distanskloss emellan. Rita kaplinje och såga av.

4 Skarvning. Golvbrädorna ska limmas i ändsponten och pressas på plats med avståndskilar, eller använd baksmälla/vinkeljärn för att få fogen tät. Överflödigt lim torkas bort direkt med en fuktig trasa.

Observera Långsidor limmas inte när golvet ska skruvas eller spikas. Saknas ändspont måste skarvning ske mitt på regeln – ej två intill varandra, endast en är tillåten.

5 Justering. Kontrollera med ett riktsnöre att första brädraden ligger rakt. Justera med kilar mot långvägg.

6 Skruvning eller spikning. Skruva eller spika första brädraden så nära vägg att sockel täcker skruv- eller spikskallar. Skruva eller spika sedan i 45° vinkel vid fjäderns överkant. Vid spikning slås sista spikdelen ner med en spikdrivare (dom). Akta den tunna fjädern. Avstånd mellan skruvar, alternativt spikar, ska vara cirka 600. En skruv eller spik vid varje regel. Belasta brädan med tyngd när du gör infästning för att slippa knarr.

7 Andra brädraden. Vid montering av andra brädraden börjar man med den bräda som blev över från första raden.

8 Sammanfogning. Brädorna slås ihop med en slagkloss, en cirka 300 lång golvbrädebit. Slå aldrig direkt på golvbrädan.

9 Sista brädan. Sista brädraden måste vanligen längdklyvas. Lägg brädan som ska klyvas rakt ovanpå sista brädan och rita såglinjen mot en brädstump som förs längs väggen. På så vis tas skevheter i väggen upp. Om den sista brädraden blir för smal för att skruvas in kan den limmas ihop med den näst sista brädraden, innan den skruvas fast. Använd kofot eller kilar för att pressa sista brädraden på plats. Se till att få sista brädan med 10 mm avstånd från väggen.

10 Rör. Mät ut läge på brädan och borra hål som är 10 mm större än röret. Sticksåga på skrå in mot hålet. Montera brädan och limma därefter dit den bortsågade biten. Ta bort alla passbitar innan golvsocclarna monteras.

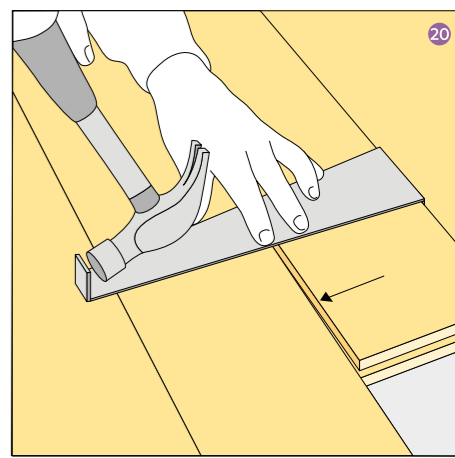
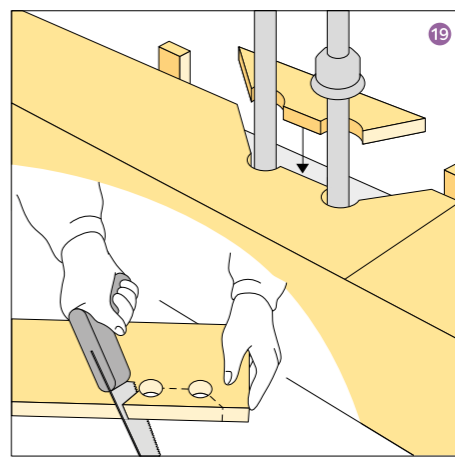
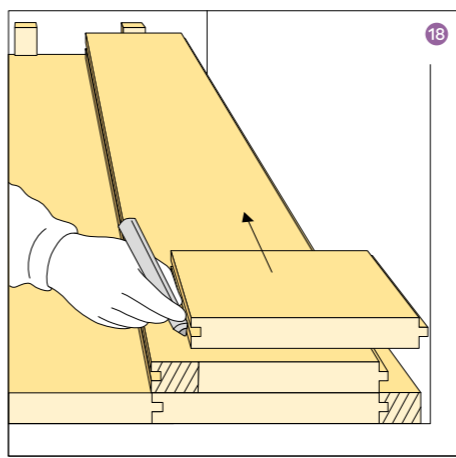
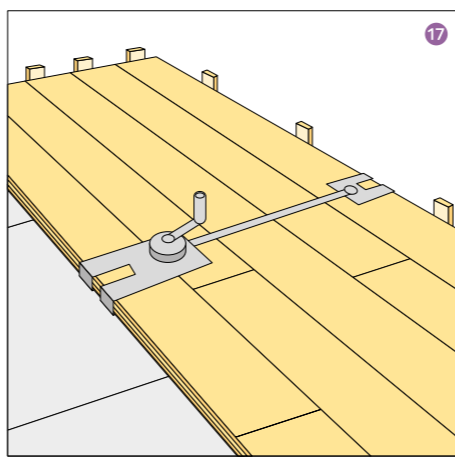
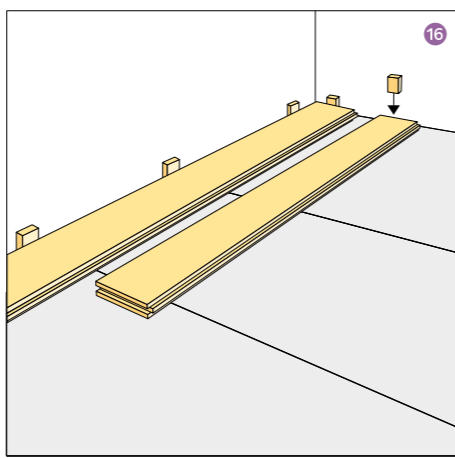
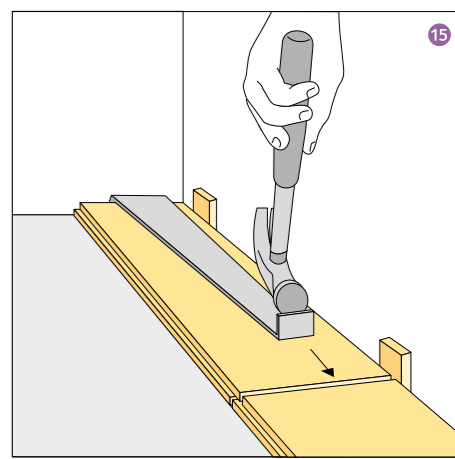
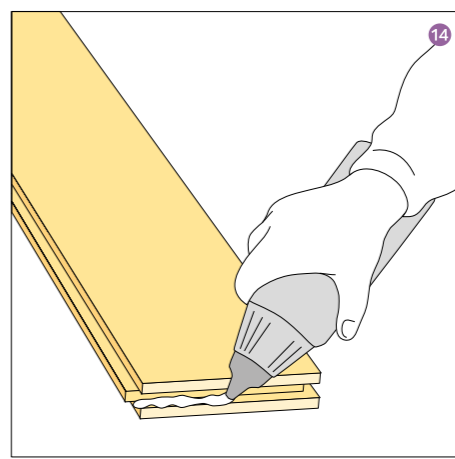
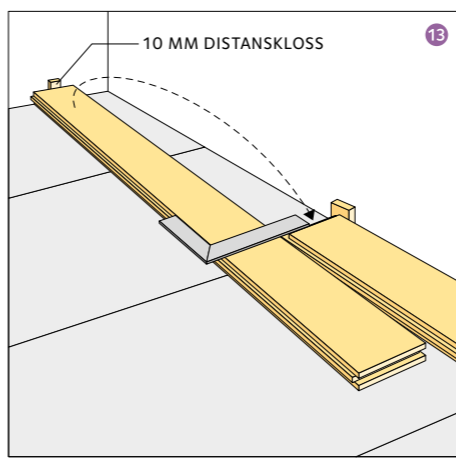
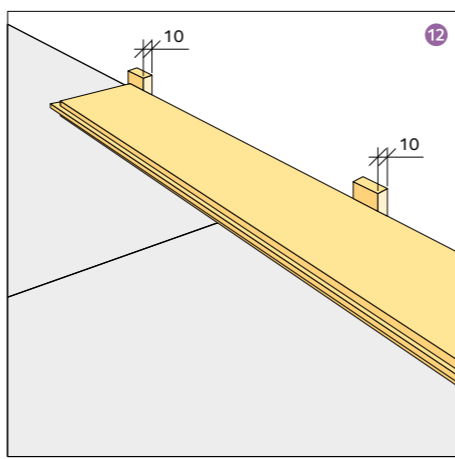
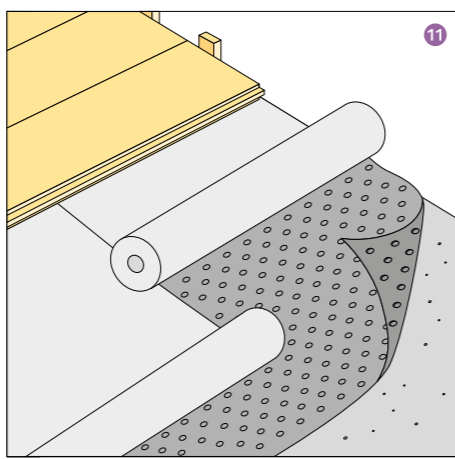
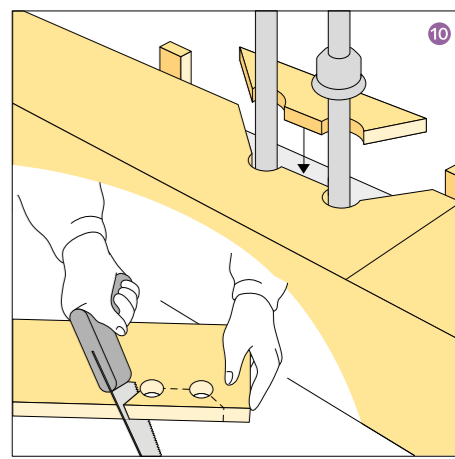
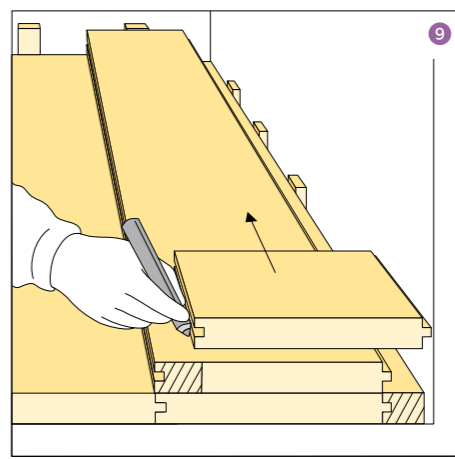
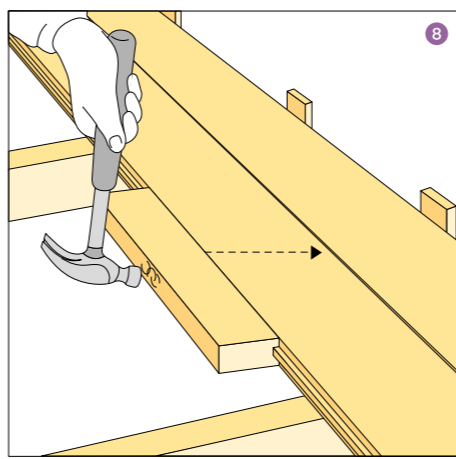
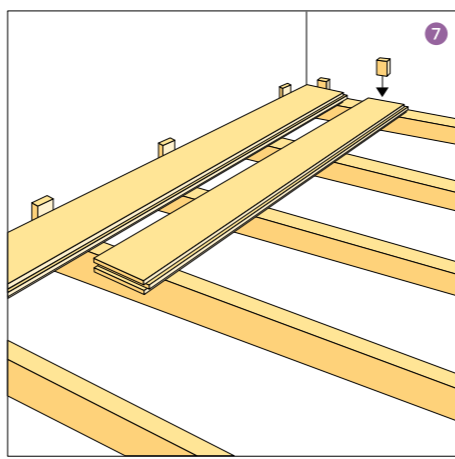
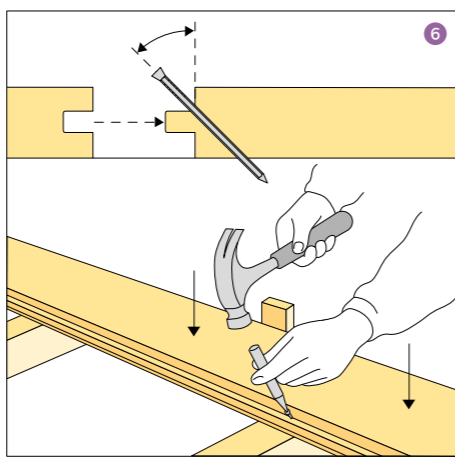
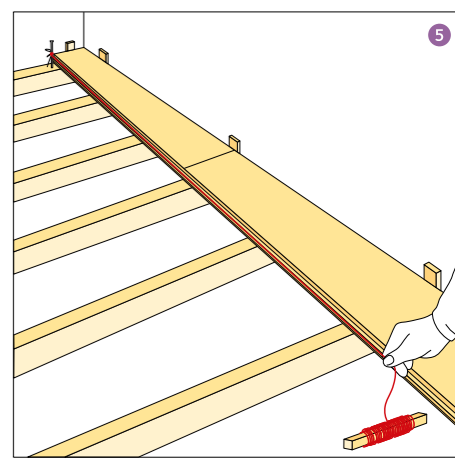
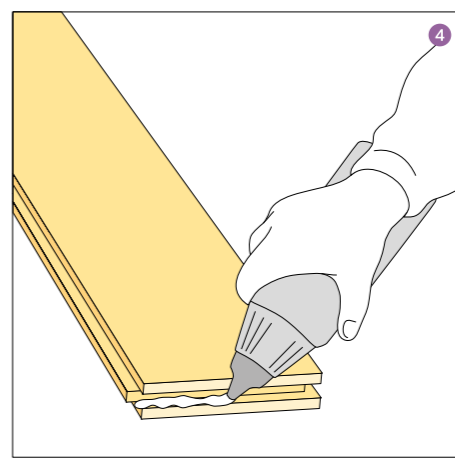
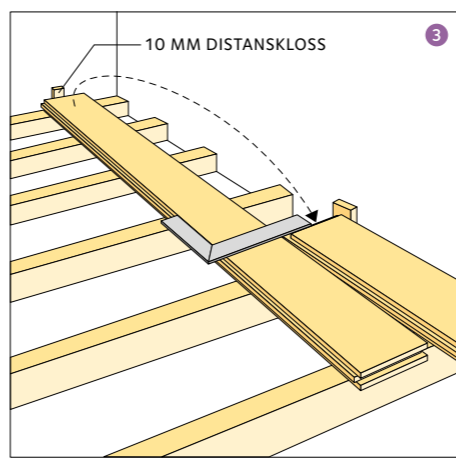
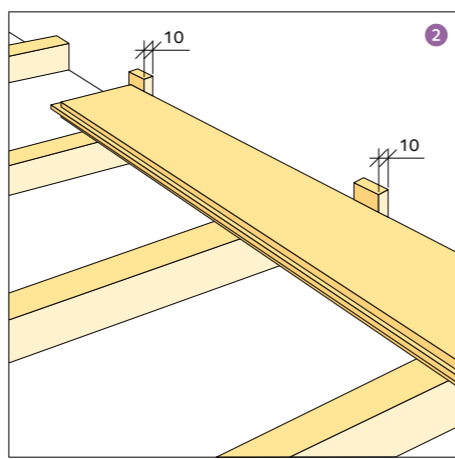
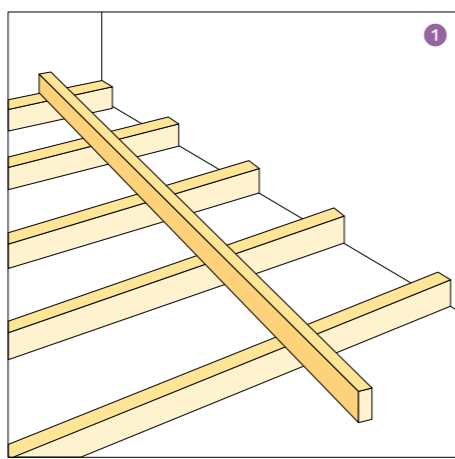

15 Montering med lim – flytande golv

1 Underlaget. Underlaget ska vara rent, torrt och plant. Betonggolv på mark bör förses med en ventilerad fuktskyddsmatta. Ovanpå läggs ett mellanlägg av grålumpapp, eller skumplastfolie avsedd för golvläggning. Rörsefog mot väggar och rör genomföringar utförs med hjälp av distansklossar, cirka 10 mm per inlagd breddmeter fördelat på två väggar.

2 Första brädan. Första brädan läggs med notsidan mot ena långväggen. Sätt distansklossar mellan vägg och bräda, både på kortsida och på långsida.

3 Längdinpassning. Brädan som ska kapas vid vägg ändvänds och skjuts in mot vägg med en distanskloss emellan. Rita kaplinje och såga av.

4 Limning. Använd ett snabbtorkande lim. Lägg in en limsträng i notspåret.

5 Skarvning. Använd baksmälla/vinkeljärn för att få fogen tät. Det går också att pressa lätt med en kofot mot väggen.

Kom ihåg att skydda väggen. Lägg en kloss mellan kofoten och väggen.

6 Andra brädraden. Vid montering av andra brädraden börjar man med den bräda som blev över från första raden.

7 Limtving. Använd limtving med band för att pressa ihop golvet. Kilar och slagkloss går också bra. Torka bort allt överflödigt lim med en fuktig trasa.

Avståndet mellan tvärskarvar bör vara minst 500.

8 Sista brädan. Sista brädraden måste vanligen längdklyvas. Lägg brädan som ska klyvas rakt ovanpå näst sista brädan och rita såglinjen mot en brädstump som förs längs väggen. På så vis tas skevheter i väggen upp.

Om den sista brädraden blir för smal för att limmas in, kan den limmas ihop med den näst sista brädraden innan den limmas fast.

9 Rör. Mät ut läget på brädan och borra hål som är 20 mm större än röret. Sticksåga i skrå in mot hålet. Montera brädan och limma därefter dit den bortsågade biten.

10 Montering av sista brädan. Sista brädan slås på plats med en baksmälla/vinkeljärn. Det går även att använda en kofot försiktigt mot väggen.

Ta bort alla passbitar runt golvet och kontrollera att golvbrädorna kan röra sig fritt under golvsocclarna.

16 Ytbehandling

Syftet med ytbehandling är att få ett skyddande ytskikt på träet som underlättar rengöring. Ytskiktet ska helst tillåta träet att andas och röra på sig och naturligtvis ge trägolvet en vacker yta.

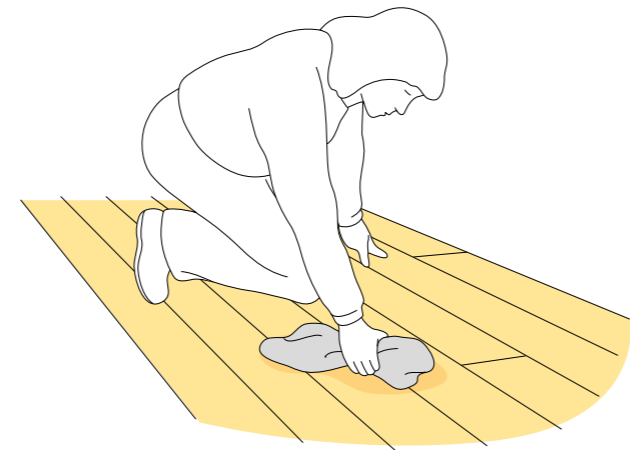

Skurgolv. Vid såpskurning blir ytan mättad med såpa. Den blir hårdare på sikt och får en gråvit färgton.

Oljade golv. Oljade brädor framhäver träkänslan genom sin mjuka varma yta, där trädets ådring och färgskiftning framhävs. Eftersom oljan tränger in och förenar sig med veden får golvet en slagfällig yta. Intryckningsskador kan repareras genom att området fuktas. Vedfibrerna sväller och reser sig, därefter stryker man på ny olja och polerar.

Golvolja finns även med pigment som ger en laserande effekt. Vanligast är vitt pigment som gör ytan ljusare.

Försummar man underhållet kan det innebära att golvet blir förstört då det mister sin slitstyrka och blir svårt att få rent. Med ett oljat golv får man räkna med ett visst underhåll.

Fördelar:

- tål viss typ av slitage bättre
- lätta att reparera punktskador.

Nackdelar:

- kräver underhåll.

Lutbehandlade golv. Lutbehandling kombineras ofta med inoljning och såpning, vilket gör att golven inte gulnar och mörknar.

Kalkade och betsade golv. Infärgning av golv, som kan kombineras med oljning. Kalken ger en ljus färgton. Bets finns i olika färger.

Målade golv. Laserande eller täckande färger ger stor möjlighet till variation och mönster, till exempel rutor, raka, diagonala eller dekorlinjer och friser. Färgskikt har dock begränsad tålighet mot slitage.

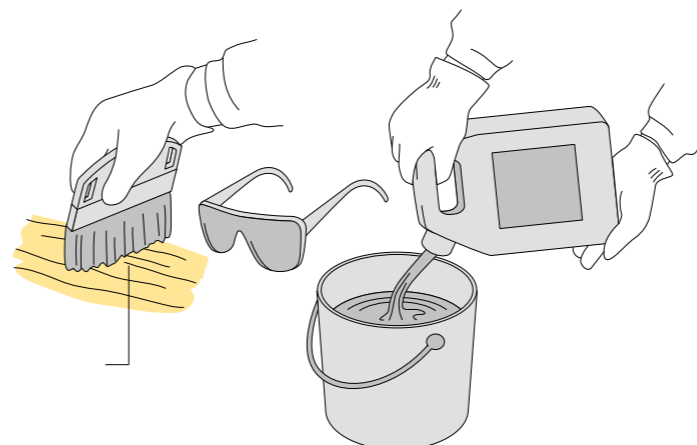

Lackade golv. Ger en slät yta med viss glans och hög slitstyrka som är nästan okänslig för spill. I dag används enbart vattenburna golvlackar, vilka håller bättre mot slitage än de gamla syrahärdande lackerna. De är också bättre ur miljösynpunkt.

Fördelar:

- enkel skötsel
- glans valbart.

Nackdelar:

- repor/skador kan synas mer än på oljebehandlade golv
- kan upplevas som kallare
- svårare att punktliga.

Läs mer i byggbeskrivning *Måla inomhus*.



Observera Efter att du oljat in golvet, måste trasan brännas eftersom den kan självantända.

Lackade golv. Dammsug och torka av med fuktig trasa eller golv-mopp då och då, lite rengöringsmedel i vattnet är bra. Moppen eller trasan ska vara väl urvriden. Ta bort fläckar av fett, bär eller rödvin så fort du kan. Vättorka direkt.

Lutade och såpbehandlade golv. Såpan ger golvet en smutsavstötande yta. Du städar på samma sätt som vid oljebehandlade eller lackade golv, det vill säga dammsuger och torkar av med såpvatten. Vrid ur trasan eller moppen väl.

Såpbehandling av golvet bör göras ett par gånger per år. En överfettad golvsåpa med vitt färgpigment rekommenderas. Det ger golvet en ljus, fin lyster.

Såpvatten. Använd tensidfri golvsåpa. Såpan gör rent och återfettar ytan. Den har en likartad uppbyggnad som olja och minimerar behovet av att olja golvet.



2. Renovering. Är golvet mycket repigt och misskött och har slag, eller tryckmärken, bör man slipa hela ytan ren med en slipmaskin. Därefter kan man behandla ytan med valfri teknik.

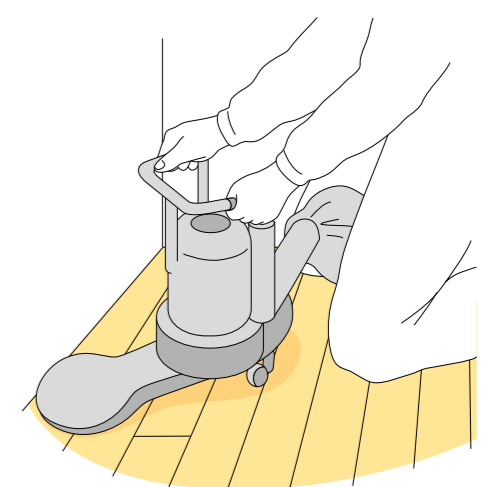

17 Underhåll

1. Underhåll. Underhåll är att sopa eller dammsuga, och med jämna mellanrum tvätta eller skura med såpa. Använd aldrig för mycket vatten på ett trägolv. Vrid ur trasan.

Oljade och lutade golv. Olja ditt lutbehandlade golv får du ett golv som tål de flesta ämnen. Oljan bildar en spärr mot smuts och våtskador. Trägolven mår bäst av normal städning – sopa eller dammsug. Torka med trasa eller mopp som doppas i såpvatten och vrids ur innan den används. Tänk på att oljebehandlingen måste förnyas, hur ofta beror på hur mycket golvet används. Efter några veckor kan golvet börja såprensas igen.